

Hexa Max está diseñada para soportar un tráfico suave. Perfecta para instalar en vías con una IMD de 1.000-20.000, especialmente calzadas de carreteras (incluyendo calles peatonales), arcenes estabilizados y zonas de aparcamiento para todo tipo de vehículos.

- Realizada en fundición dúctil, en gránito esferoidal, según ISO 1083 (Tipo 500-7) y norma EN 1563.
- Cumple con la norma europea UNE EN-124.
- Rótula de articulación que garantiza facilidad de apertura y seguridad de exploración.
- Cierre mediante sistema Elastic1.
- Bloqueo de seguridad a 90° y apertura máxima a 115°.
- Incluye junta de insonorización.
- Superficie metálica antideslizante.
- Revestida con pintura negra, no tóxica, no inflamable y no contaminante.
- Cierre mediante **sistema Elastic1**. Sistema de cierre mediante una pinza

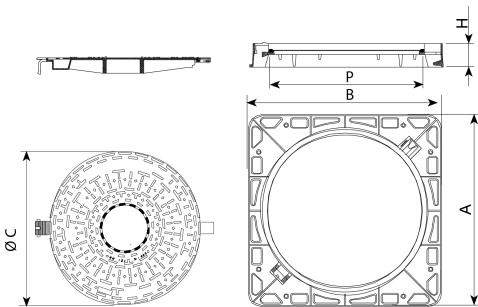

REF.	A	B	H	ØC	ØP	UN.
T2085K	1000	1000	100	845	810	10